

*IAM, OE Višja šola za multimedije  
Leskoškova 12, 1000 Ljubljana*

# Letni delovni načrt za študijsko leto 2023/2024

Letni delovni načrt o izvajanju študijskega procesa je pripravil:  
dr. Nejc Zakrajšek

Letni delovni načrt je:

- 16. 10. 2023 bil obravnavan in potrjen na seji Strateškega sveta,
- 19. 10. 2023 bil obravnavan in sprejet na seji Predavateljskega zbora,
- 23. 10. 2023 bil obravnavan in sprejet na seji Sveta zavoda.

## Kazalo vsebine

1	Osnovni podatki.....	1
1.1	Predstavitev.....	1
1.2	Poslanstvo .....	2
1.3	Vrednote .....	2
1.4	Vizija .....	3
1.5	Strateški cilji .....	3
1.6	Ugotavljanje in zagotavljanje kakovosti s samoevalvacijo .....	4
1.7	Prostori, oprema, knjižnica in informacijski sistem .....	4
1.8	Materialni pogoji .....	6
2	Organizacija zavoda .....	7
2.1	Organizacijska shema IAM .....	7
2.2	Svet zavoda .....	8
2.3	Direktor .....	8
2.4	Skupne službe.....	8
2.5	IAM, OE Raziskovalna enota.....	8
2.6	IAM, OE Medpodjetniški izobraževalni center (MIC) .....	8
2.7	IAM, OE Višja šola za multimedije .....	8
2.7.1	Strateški svet.....	8
2.7.2	Ravnatelj .....	9
2.7.3	Predavateljski zbor.....	9
2.7.4	Strokovni aktiv .....	9
2.7.5	Študijska komisija.....	9
2.7.6	Komisija za kakovost .....	10
2.7.7	Študentski svet.....	10
3	Načrt vpisa .....	11
3.1	Vpisni pogoji.....	11
3.1.1	Preizkus nadarjenosti – program Medijska produkcija .....	11
4	Organizacija vzgojno-izobraževalnega dela .....	12
4.1	Študenti .....	12
4.1.1	Tutorski sistem.....	12
4.1.2	Praktično izobraževanje .....	12

4.1.3	Karierni center .....	12
4.1.4	Študijski koledar .....	12
4.2	Obseg in razporeditev izobraževalnega dela po predmetniku .....	13
4.2.1	Program Medijska produkcija .....	13
4.3	Prostorska organiziranost ter razporeditev študentov v letnike in skupine.....	13
4.4	Izpitni roki.....	14
4.5	Publikacija za študente – študijski priročnik.....	14
5	Strokovno izpopolnjevanje predavateljev in drugih strokovnih delavcev .....	14
5.1	Kadrovski načrt.....	14
5.2	Publikacija za predavatelje – priročnik.....	15
6	Sodelovanje in vključevanje v družbeno okolje .....	16
7	Razvojni načrt .....	17
7.1	Izvajanje študijskega programa .....	17
7.2	Razvoj kadrov .....	17
7.3	Informiranje in svetovanje .....	17
7.4	Vodenje in zagotavljanje kakovosti .....	17
8	Finančni načrt .....	18
9	Priloga: Člani organov šole .....	19

## 1 Osnovni podatki

Inštitut in akademija za multimedije  
IAM, OE Višja šola za multimedije  
Leskoškova 12  
1000 Ljubljana

Telefon: 01 524 00 44

E-pošta: [info@iam.si](mailto:info@iam.si)

Spletna stran: <https://iam.si>

Matična številka: 1555308

Davčna številka: 70623520

Šifra dejavnosti: 85.421

Registrska številka: 5525440185

Šifra na ministrstvu: 1124

Številka vpisa pri MIZKŠ: 608-01532002 (z dne 03. 06. 2002)

Številka koncesijske pogodbe: 3311-07-311004

### 1.1 Predstavitev

Inštitut in akademija za multimedije (v nadaljevanju IAM) je bil ustanovljen leta 2000 na osnovi dolgoletnega dela in referenc s tega področja ter predvsem zaradi želja uporabnikov, da se na področju multimedijev in medijske produkcije pričnejo sistematično raziskovanje, razvoj, formalno in neformalno izobraževanje in da se spodbuja razvoj in uporaba novih znanj in spoznanj v praksi ter v novih proizvodih in storitvah. IAM je bil prvi tovrstni inštitut v srednji Evropi in tudi pobudnik številnih procesov in novih idej ter tudi izobraževalnih programov v Sloveniji. V zadnjem desetletju je svet prešel na digitalno delovanje in globalno komunikacijo prek spleta. Poznavanje in uporaba novih tehnologij in medijev že sodita med splošno izobrazbo in veščine vsakega državljanca, razvoj novih produktov in storitev pa predstavlja najbolj perspektivno področje produkcije in izobraževanja.

Sodelavci IAM smo bili leta 2000 pobudniki in soustvarjalci novega poklica in programa inženir multimedije. V okviru IAM je leta 2001 nastala Višja strokovna šola za multimedije, ki je pričela z izvajanjem javnega programa Multimediji – izredni študij s šolskim letom 2002/2003. V letu 2007 smo vpisali prvo generacijo rednih študentov multimedije. Od leta 2008 poteka na šoli višješolski program Medijska produkcija, ki je bil prenovljen v letu 2010.

Naše izkušnje kažejo, da moramo študente v čim večji meri usposobiti za delo v praksi, saj v podjetjih nimajo niti kadrov, opreme, znanja in časa za osnovno izobraževanje. Zato skupaj s strokovnjaki iz prakse razvijamo modele in praktične projekte, preko katerih se študenti uspešno vključujejo v delo.

Posebno področje našega dela so kadri. Glede na zahteve izvolitev za predavatelje šole imamo odlično izpolnjene pogoje, da so predavatelji šole vrhunski in referenčni strokovnjaki na svojih področjih, kjer so tudi zaposleni oziroma drugače sodelujejo. Študij in strokovno delo ter obiski konferenc, seminarjev in sejmov so za te strokovnjake sestavni del delovnega procesa. Pedagoško-andragoška izobrazba, ki so jo večinoma že pridobili, omogoča tudi profesionalni pedagoški pristop. Za vsako področje imamo habilitiranih več predavateljev, kar zagotavlja šoli ustrezno varnost in

konkurenčnost. Ob predavateljih IAM so izredno pomembni tudi gostujoči predavatelji, vrhunski strokovnjaki, ki delajo s študenti nekaj ur pri predavanjih ali v delavnicah oziroma sodelujejo kot strokovni somentorji pri projektih in diplomah. Izredno pomembni so tudi inštruktorji, laboranti in tehnično osebje, ki skrbi za delovanje sistema in uvajanje študentov v delo na konkretnih napravah, programih in postopkih. V to ekipo vključujemo najboljše diplomante IAM, ki nato študij nadaljujejo in bodo v naslednjih letih pridobili tudi pogoje za habilitacije za predavatelje. Sicer na IAM skrbimo za izobraževanje in izpopolnjevanje predavateljev in zaposlenih na specialnih področjih (Moodle, inovativne metode izvajanja študijskega procesa itd.).

IAM deluje na področju, ki se izredno hitro razvija, zato sta v našem načinu dela in viziji razvoja prisotna stalen razvoj in prilagodljivost, kar vse upošteva na eni strani možnosti in zahteve stroke in na drugi študentov, delojemalcev in sodelavcev IAM. Dosedanje delo kaže, da smo uspešni, saj smo po zanimanju za študij na IAM v samem vrhu v Sloveniji, naši diplomanti pa so med najbolj cenjenimi na področju (multi)medijske produkcije.

## 1.2 Poslanstvo

Poslanstvo šole je zagotavljati vrhunsko strokovno izobražene in usposobljene kadre (diplomante), ki bodo dosegali izvedbene standarde na področju medijske produkcije in se bodo takoj po zaključku študija uspešno vključili v delo podjetij in ustanov.

## 1.3 Vrednote

Vrednote šole:

- visoka profesionalnost in strokovnost,
- stalni razvoj,
- stalna dostopnost in prijaznost ter pozitivna naravnost,
- spoštovanje individualnosti,
- timski duh,
- korektno izvajanje programov,
- zagotavljanje kakovostne izobrazbe,
- študij, zasnovan na sodobnih metodah dela,
- razvijanje partnerskega odnosa med študenti, izvajalci izobraževanja in zaposlenimi,
- spodbujanje avtonomnosti in strokovne odgovornosti ter zanesljivosti zaposlenih in pogodbenih delavcev,
- razvijanje osebnega potenciala posameznika skozi različne dejavnosti šole (tudi zunaj rednih aktivnosti),
- razvijanje podjetnosti.

Omenjene vrednote, ki določajo prioritete za pomoč pri odločanju ter vključujejo spodbujanje in razvijanje sodelovanja šole, udeležencev izobraževanja in okolja, se dosegajo preko:

- usklajenega delovanja razvojno-raziskovalnega dela na področju multimedijske produkcije z izobraževalnim procesom in praktičnim usposabljanjem študentov na IAM in pri delodajalcih,
- optimizacije sistema kakovosti šole;
- izvajanja e-izobraževanja prek sistema Moodle;
- posodabljanja učnega okolja, prostorov in opreme;
- sodelovanja v različnih projektih;
- sodelovanja z delodajalci študentov;
- izobraževanja zaposlenih in strokovnih sodelavcev.

Vodstvo dokazuje zavezanost vrednotam:

- s poudarjanjem pomembnosti primernega odnosa do vseh zaposlenih (tudi pogodbenih), študentov in ostalih zainteresiranih skupin, z zagotavljanjem potrebnih virov in vzpostavitvijo jasnih ciljev ter prizadevanjem za zadovoljstvo vseh navedenih skupin;
- s sledenjem viziji šole, z definiranimi kratkoročnimi in dolgoročnimi cilji;
- s poudarjanjem pomembnosti izpolnjevanja zakonskih in drugih pravnih zahtev;
- z zagotavljanjem potrebnih virov za delovanje višje šole;
- z neposrednim, lahko tudi osebnim nadzorom učinkovitosti sistema, vključno z izvajanjem notranjih presoj (letnim programom dela, nastopnih predavanj, dnevnikov predavanj in vaj, razgovorov);
- s postavljanjem jasnih ciljev na področju kakovosti.

S poslovno politiko dokazujemo svojo zavezanost razvoju in izvajanju sistema zagotavljanja kakovosti, naša zaveza pa je tudi izpolnjevati zahteve in pričakovanja študentov, delodajalcev, zaposlenih in sodelavcev, ustanovitelja in zakonodajnih zahtev.

Navedeno poslovno politiko udejanjamo:

- s svetovanjem in strokovno pomočjo študentom in delodajalcem,
- s prilagajanjem delovanja zakonodajnim zahtevam,
- z nenehnim izboljševanjem na vseh področjih,
- z izobraževanjem in usposabljanjem zaposlenih za kakovostno in varno delo,
- s postavitvijo in spremljanjem doseganja ciljev na vseh področjih delovanja,
- z rednim preverjanjem našega delovanja in procesov,
- z uvajanjem vseh vrst ukrepov (preventivnim in korektivnim),
- s sistemskim delovanjem na osnovi smernic, predstavljenih v tem dokumentu.

Izpolnjevanje navedenih opredelitev je naloga in osebna odgovornost vseh in vsakega od zaposlenih in sodelavcev. Vodilni zaposleni bomo z aktivnim delovanjem in s svojim zgledom prispevali k dvigu poslovne kulture zaposlenih in sodelavcev.

## 1.4 Vizija

Vizija IAM je biti vodilna šola v Sloveniji za področje (multi)medijske produkcije. Študentom želimo ponuditi najboljšo učno izkušnjo na področju (multi)medijske produkcije.

IAM vizijo uresničuje s sodobno zasnovo programa, ki omogoča izbirnost in hitro prilagajanje novostim in zahtevam stroke ter trga, s sodobnimi učnimi prostori in opremo, kvalitetnim pedagoškim kadrom in povezanostjo z velikim številom medijskih podjetij.

## 1.5 Strateški cilji

Glavni strateški cilji so:

- izvajanje kakovostnega (odličnega) višješolskega strokovnega izobraževanja na področju medijske produkcije;
- sodelovanje s podjetji in drugimi ustanovami pri praktičnem izobraževanju ter zagotavljanju ustrezno izobraženega kadra (diplomantov) s področja medijske produkcije;
- iskanje ustrezno usposobljenega pedagoškega kadra;
- izvajanje učinkovitih procesov učenja v sodobno opremljenih prostorih in z ustrezno IKT opremo;
- izvajanje učinkovitih procesov podpore študijskemu procesu (e-izobraževanje, referat itd.).

## 1.6 Ugotavljanje in zagotavljanje kakovosti s samoevalvacijo

IAM izvaja postopke samoevalvacije v skladu z zahtevami Nakvis. Cilj samoevalvacije je pridobitev mnenj vseh udeležencev v izobraževalnem procesu ter ocenjevanje različnih procesov, ki potekajo na šoli z namenom izboljšanja kakovosti izobraževalnega procesa. Samoevalvacija vključuje predloge, kritike, pohvale in druge odzive, ki jih posredujejo tako študenti, predavatelji in strokovni delavci kakor tudi notranji in zunanji evalvatorji.

Doseganje naših ciljev merimo s kvantitativnimi in kvalitativnimi metodami:

- z anketami,
- z intervjuji s študenti, predavatelji in drugimi strokovnimi delavci,
- z beleženjem spontanih odzivov študentov ter vseh sodelujočih v izobraževalnem procesu,
- z drugimi metodami, kot so opazovanje, merjenje, analiza statističnih rezultatov anket ipd.

Objektivni podatki so npr. učni rezultati študentov, ki se spremljajo glede na program in letnik študija. Sem spadajo: rezultati izpitov, razne statistike ter vsa druga zakonsko obvezna dokumentacija.

IAM bo v procesu samoevalviranja pregledoval in ocenjeval naslednje vidike:

- vpetost v okolje,
- delovanje višje strokovne šole,
- kadri,
- študenti,
- materialni pogoji (prostori, oprema, knjižnično-informacijska dejavnost in financiranje),
- zagotavljanje kakovosti.

## 1.7 Prostori, oprema, knjižnica in informacijski sistem

IAM je lociran v prijetnem okolju ljubljanskega BTC-ja in v neposredni bližini ljubljanske obvoznice ter postaje mestnega avtobusnega prometa. Poslovna zgradba, v kateri domuje IAM, je bila zgrajena leta 1998 in je urejena ter vzdrževana. V isti zgradbi domuje tudi enota NUK-a ter več uglednih podjetij. Velika prednost šole je veliko brezplačnih parkirnih mest, praktično pred vhodom v šolo (oddaljenost parkirišča 10 metrov). Redni študenti se večinoma vozijo z avtobusi, v lepem vremenu tudi s kolesi. Postaja LPP je od šole oddaljena cca. 500 m. V poslovni stavbi je na voljo bar za okrepčilo, restavracije in trgovine pa so od šole oddaljene 300–1000 metrov (BTC). Poslovna stavba je varovana z alarmnim sistemom in varnostnikom. Prostori IAM se čistijo dnevno, kar nam zagotavlja kvalitetne in čiste delovne prostore. V prostorih IAM so na voljo ločeni toaletni prostori za moške in ženske ter invalide. Prostori so razporejeni v štirih etažah in se funkcionalno povezujejo in nadgrajujejo, tako da zagotavljajo celoten spekter medijske produkcije. Prostori so dobro urejeni in opremljeni. IAM ima poleg navadnega tudi industrijsko električno napajanje za potrebe vaj pri praktičnih predmetih. V vseh prostorih je brezžična internetna povezava, vsi računalniki v učilnicah pa so povezani z internetom z žično povezavo.

Pri načrtovanju in vodenju ustanove in šole uporabljamo sodoben informacijski sistem in izobraževalno e-platfomo Moodle, ki je nadgrajena in prilagojena za učinkovito podporo študijskemu procesu (365/24/7 dostopnost do gradiv, vpogled v e-indeks, dostop do novic kariernega centra, informiranje preko e-pošte itd.). Na najvišji možni tehnološki, organizacijski in varnostni nivo smo v sodelovanju z zunanjim partnerjem in na zunanjih lokacijah postavili delovanje strežnikov in arhiviranje podatkov. Od študentov in učiteljev zahtevamo odličnost pri izobraževanju in delu ter pravil o sprotnem preverjanju in tudi ocenjevanju znanja, kar zagotavlja ob drugih organizacijskih

ukrepah in sodobnih pristopih k delu veliko prehodnost študentov in uspešno vključevanje v delovne procese.

Študij medijske produkcije je tehnično izredno zahteven, saj so za izvedbo predavanj in vaj potrebni zelo dobro opremljeni prostori, odlična tehnična in programska oprema, povezave (strežniki, linije ...) ter množica različnih aparatov (fotoaparati, kamere ... ) in opreme, ki jo je treba stalno posodabljati.

Posebnost študija na naši šoli je tudi ta, da mora biti učno mesto enako delovnemu, zato moramo imeti vrsto programov in različno opremo, s katero lahko zadovoljimo želje udeležencev in zahteve uporabnikov. Uspešnost študija lahko zagotovimo le, če študenti na IAM spoznajo tehnološke rešitve, opremo in programe, ki so najbolj pogosti v praksi.

Izredno hitro se razvijajo programi in oprema, kar zahteva stalno dopolnjevanje opreme in izpopolnjevanje ter usposabljanje tehničnega kadra. Vse delo in študij temeljita na močni IKT podpori, zato je potrebna posebna ekipa, ki skrbi za razvoj in delovanje računalniškega sistema.

IAM je vrhunsko opremljen za svojo dejavnost, saj le na ta način lahko zagotavljamo neposreden vstop študentov in diplomantov v prakso. Na šoli uporabljamo računalnike Apple, na katerih je nameščena programska oprema s področja medijske produkcije, in sodobno opremo v avdio, video in foto studiu. Vse učilnice so opremljene tudi s predavateljskim računalnikom in projektorjem ter ustreznim prostorskim ozvočenjem. Predavateljem so na razpolago tudi klasične table. Za vaje so na razpolago še video kamere, fotoaparati, grafične tablice ter ostala oprema (reflektorji, odsevniki, tabletop itd.).

Študenti imajo v šolski knjižnici možnost izposoje ustrezne literature za študij, izjemno obsežno gradivo pa je tudi v e-knjižnici, kjer imajo študenti dostop do študijskih gradiv, e-učbenikov, e-gradiv, diplom ter člankov revije Medijska vzgoja in produkcija. IAM je povezan v sistem Cobiss, kar daje študentom možnost iskanja in izposoje gradiva tudi v drugih knjižnicah.



## 1.8 Materialni pogoji

Najeti prostori so označeni s črko N.

Št.	Vrsta šolskega prostora	m <sup>2</sup>	Število sedežev	Oprema	Učna sredstva	Lokacija prostora
1	Splošne učilnice (velika predavalnica)	150	70	računalnik, projektor, ozvočenje	tabla, listi	Lokacija šole, N
1	Galerija (čitalnica)	73	30	računalniki, projektor, ozvočenje	programi, knjige, tabla, listi	Lokacija šole, N
1	Galerija (čitalnica - predprostor)	20	6	računalniki		Lokacija šole, N
1	Laboratorij (zelena računalniška učilnica)	50	22	računalniki, projektor, ozvočenje	programi, tabla, učni plakati	Lokacija šole, N
1	Laboratorij (rdeča računalniška učilnica)	46	22	računalniki, projektor, ozvočenje	programi, tabla	Lokacija šole, N
1	Predavalnica (akvarij)	35	20	računalnik, projektor, ozvočenje	tabla, listi	Lokacija šole, N
1	Laboratorij (režija)	12	6	oprema za režijo video studia	naprave za upravljanje video, avdio in luči v studiu, programi	Lokacija šole
1	Laboratorij (desk)	18	12	računalnik, projektor, ozvočenje		Lokacija šole
4x	Laboratorij (montaža)	4	3	računalniki, dodatni zasloni	Programi	Lokacija šole
1	Laboratorij (foto studio)	25	8	foto oprema	foto oprema	Lokacija šole
1	Laboratorij (video studio)	80	8	video oprema	video oprema	Lokacija šole
1	Laboratorij (avdio studio)	16	4	avdio oprema	avdio oprema	Lokacija šole
1	Drugi prostori (skladišča, shramba za učila)	30	-	skladišče za opremo in učila		Lokacija šole, N
4x	Upravni prostori (referat, direktor, ravnatelj, računovodstvo)	po 14	po 2			Lokacija šole, N

Del izobraževalnega programa poteka pri delodajalcih. IAM ima sklenjene dogovore z ustreznimi organizacijami v skladu s predmetnikom. Delovno prakso zagotavljamo za vse udeležence izobraževanja.

## 2 Organizacija zavoda

Zavod izvaja svoje dejavnosti v okviru skupne službe zavoda in v okviru svojih organizacijskih enot (OE). Delo skupne službe zavoda oziroma OE vodi direktor, strokovno delo OE pa ravnatelj oziroma vodja OE.

IAM ima sklenjene pogodbo o zaposlitvah ter druge sklenjene pogodbe o sodelovanju s podjetji (svetovanje, sodelovanje gostujočih strokovnjakov pri predavanjih, vajah in eksternih evalvacijah, razvojno-raziskovalni projekti, delovanje strežnikov, vzdrževanje prostorov in opreme, čiščenje prostorov, varovanje ...).

### 2.1 Organizacijska shema IAM

Organi IAM in njihovo delovanje so določeni z ustanovitvenim aktom IAM in Zakonom o višjem strokovnem izobraževanju.

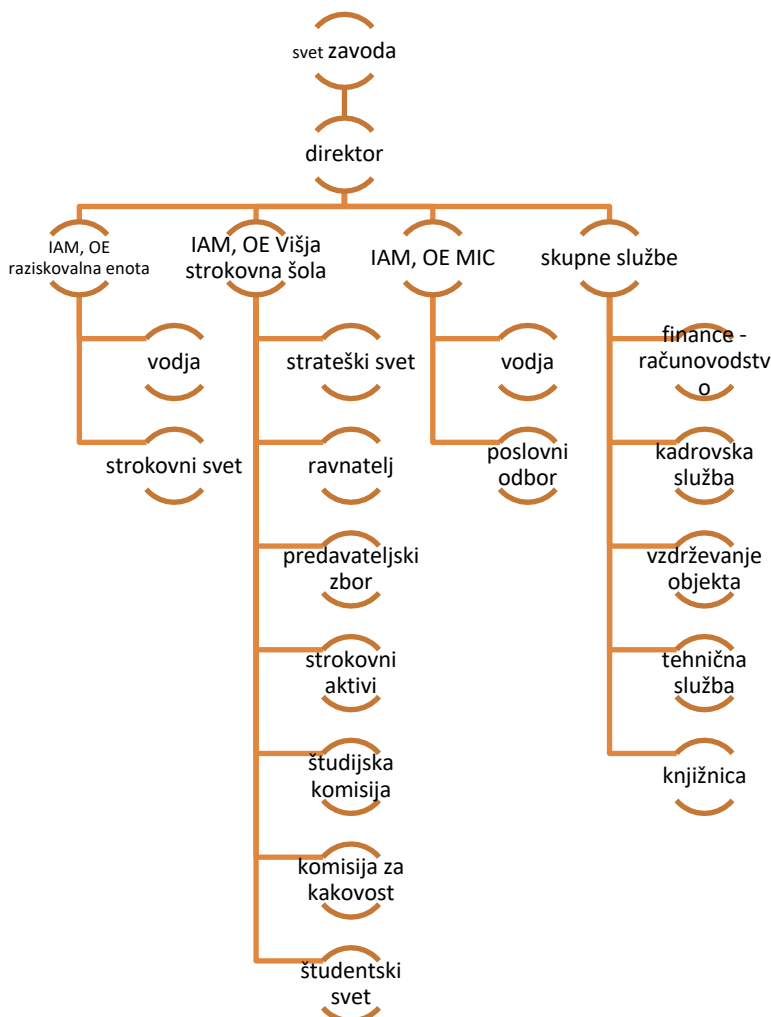

Slika 1: Organizacijska shema IAM

## 2.2 Svet zavoda

Svet zavoda ima 9 članov. Sestavljajo ga trije predstavniki ustanovitelja, predsednik strateškega sveta višje šole, predstavnik zaposlenih v IAM, predstavnik poslovnih partnerjev MIC (imenuje ustanovitelj), trije predstavniki študentov višje šole, od teh en diplomant. Ustanovitelj imenuje predsednika sveta zavoda izmed imenovanih članov sveta zavoda. Svet zavoda se imenuje za obdobje 6 let. Svet zavoda obravnava in odloča o zadevah, ki jih določajo predpisi, akt o ustanovitvi ter drugi splošni akti zavoda, zlasti pa sprejema programe dela in razvoja zavoda ter spremlja njihovo izvrševanje, sprejema letni delovni načrt in poročilo o njegovi uresničitvi ter sprejema finančni načrt in letno bilanco zavoda.

## 2.3 Direktor

Določi ga ustanovitelj za mandat 5 let. Naloge direktorja IAM so, da organizira in vodi poslovanje ter strokovno delo. V okviru poslovne politike in aktov, ki jih je sprejel svet IAM, samostojno odloča, predstavlja in zastopa IAM nasproti tretjim osebam ter odgovarja za zakonitost in strokovnost dela zavoda.

## 2.4 Skupne službe

Med skupne službe sodijo: finance in računovodstvo, kadrovska služba, tehnična služba, vzdrževanje objekta. Delo skupne službe zavoda oziroma OE vodi direktor.

## 2.5 IAM, OE Raziskovalna enota

Vodjo RE določi ustanovitelj. Strokovni svet sestavlja 5 članov, ki jih določi direktor v soglasju z ustanoviteljem, in sicer so člani strokovnega sveta predstavnik ustanovitelja, direktor zavoda, vodja RE, 2 predstavnika raziskovalcev. Trajanje mandata je 4 leta.

## 2.6 IAM, OE Medpodjetniški izobraževalni center (MIC)

Vodjo MIC imenuje ustanovitelj. Poslovni odbor MIC sestavljajo predstavnik ustanovitelja, direktor zavoda (je tudi vodja poslovnega odbora), vodja MIC, predstavniki programskih področij, 2 predstavnika partnerjev MIC. Med drugim je naloga MIC tudi izvedba praktičnega izobraževanja. V okviru MIC delujejo strokovni aktivni, v katere sodijo tisti, ki sodelujejo na posameznem projektu v okviru MIC.

## 2.7 IAM, OE Višja šola za multimedije

### 2.7.1 Strateški svet

Naloge:

- sprejme dolgoročni razvojni program šole v soglasju s svetom zavoda IAM,
- predlaga nadstandardne programe,
- predlaga letni delovni načrt šole,
- predlaga finančni načrt šole,
- spremlja zagotavljanje kakovosti višješolskega študija, obravnava poročila o študijski problematiki oziroma zadeve, ki mu jih predložijo predavateljski zbor, študijska komisija, komisija za spremljanje in zagotavljanje kakovosti, šolska inšpekcija, reprezentativni sindikat zaposlenih ali študenti ter
- opravlja druge naloge v skladu z ustanovitvenim aktom,
- sodeluje z ostalimi organi šole.

Pri sprejemanju letnega delovnega načrta šole svet zavoda ne more uveljaviti odločitev, ki so v nasprotju s predlogom strateškega sveta. Ob neskladju ocen finančnih možnosti oziroma posledic predloga letnega delovnega načrta se uskladijo stališča obeh organov. O letnem delovnem načrtu dokončno odloči svet zavoda IAM.

Strateški svet imenuje svet šole za dobo šest let. Člani in njihove funkcije: 3 predavatelji, 2 predstavnika iz vrst delodajalcev, 2 študenta, 1 diplomant, vodi ga predsednik (izvolijo med seboj), predsednik strateškega sveta je predstavnik v svetu zavoda, izvolijo sami izmed predstavnikov. Mandat članov strateškega sveta je 6 let.

### **2.7.2 Ravnatelj**

Ustanovitelj imenuje ravnatelja za mandat 4 let. Glavne naloge so:

- organizira, načrtuje in vodi delo šole,
- spremlja delo strokovnih delavcev in sodelavcev ali strokovnih delavk in sodelavk,
- spodbuja in spremlja delo študentov oziroma študentskega sveta,
- vodi delo predavateljskega zbora,
- skrbi za kakovostno izvajanje študijskega programa, sodeluje z delodajalci ter sklepa pogodbe o praktičnem izobraževanju študentov,
- pripravlja letni delovni in finančni načrt, je odgovoren za njuno izvedbo ter pripravi letno poročilo o njuni realizaciji,
- pripravi seznam ekskurzij,
- imenuje izpitne komisije,
- spodbuja in spremlja delo študentov oziroma študentskega sveta,
- hospitacije pri predavateljih.

### **2.7.3 Predavateljski zbor**

Predavateljski zbor vodi ravnatelj, člani so vsi predavatelji šole. Glavne naloge zbora so:

- daje mnenje o predlogu za imenovanje ravnatelja oziroma direktorja,
- imenuje predavatelje šole,
- obravnava letno poročilo o kakovosti,
- daje mnenje o letnem delovnem načrtu,
- rešuje vsa vprašanja povezana s študijskim programom,
- sprejema pravila za prilagajanje študija študentom s posebnimi potrebami.

### **2.7.4 Strokovni aktiv**

Strokovni aktiv sestavljajo vsi profesorji, inštruktorji in laboranti, ki poučujejo na šoli. Glede majhnost šole, strokovni aktiv deluje v okviru predavateljskega zbora. Strokovni aktiv obravnava problematiko predmetnega področja, usklajuje merila za ocenjevanje, daje predavateljskemu zboru predloge za izboljšanje študijskega dela in obravnava pripombe študentov. Strokovni aktiv vodi ravnatelj šole.

### **2.7.5 Študijska komisija**

Študijsko komisijo sestavljajo štirje predavatelji šole, vodi pa jo predsednik, ki je eden izmed članov. Člane in predsednika študijske komisije imenuje predavateljski zbor za 4 leta in so lahko ponovno imenovani. Predsednika študijske komisije določi ravnatelj. Predavateljski zbor sprejme poslovnik za delovanje študijske komisije. Rešuje vsa vprašanja povezana s študenti (napredovanje v letnik itd.).

### 2.7.6 Komisija za kakovost

Komisijo za kakovost imenuje predavateljski zbor za obdobje 6 let. V komisiji je 5 predavateljev in 2 študenta. Glavne naloge so:

- pripravlja poročila o evalvaciji za obravnavo na Nakvisu,
- na podlagi odziva delodajalcev oblikuje predloge izboljšav,
- spremlja zaposlitvene možnosti diplomantov,
- sodeluje z Nakvis in opravi primerjanje z drugimi šolami doma in v tujini,
- razvija mehanizme za sprotno spremljanje in ugotavljanje kakovosti.

### 2.7.7 Študentski svet

Študentski svet ima naslednje pristojnosti:

- daje mnenja o kandidatih za vnovično imenovanje predavatelja višje šole,
- sprejema in izvaja program interesnih dejavnosti,
- daje predloge v zvezi s študijskim delom in upravljanjem organom šole in
- opravlja druge naloge, določene z zakoni in drugimi predpisi ter akti šole.

Študentski svet ima najmanj 4 predstavnike (2 predstavnika 1. letnika, 2 predstavnika 2. letnika), ki jih izvolijo študenti. Veljavnost imenovanja je 1 leto.

## 3 Načrt vpisa

V Razpisu za vpis v višje izobraževanje bo šola razpisala:

- 60 vpisnih mest za redni študij,
- 60 vpisnih mest za izredni študij.

### 3.1 Vpisni pogoji

Po pravilniku o vpisu v višje šole se lahko v višjo šolo vpišejo kandidati, ki so opravili maturo, poklicno maturo ali zaključni izpit ali so opravili mojstrski ali delovodski izpit in opravili preizkus znanja iz slovenskega jezika s književnostjo in matematike ali tujega jezika v obsegu, ki je določen za poklicno maturo in so uspešno opravili preizkus nadarjenosti.

#### 3.1.1 Preizkus nadarjenosti – program Medijska produkcija

Kandidat, ki se bo udeležil preizkusa, bo ocenjen z oceno od 1 do 5. Ocena 1 pomeni, da kandidat ni opravil preizkusa. Opravljen preizkus nadarjenosti na drugi višji šoli se ne upošteva. Veljavnost preizkusa je eno leto (velja samo za vpis v tekočem študijskem letu).

Multimedijski izdelek, ki je predmet preizkusa nadarjenosti za program Medijska produkcija, je lahko:

- vsebinsko zaokrožena serija fotografij (vsaj 10) ali
- spletna stran ali
- izdelek ali serija izdelkov s področja grafike ali
- video sekvenca (dolžine od 1 minute) ali
- avdio izdelek (dolžine od 1 minute).

Navodila za oddajo izdelkov bodo objavljeni na spletnem mestu šole.

Na IAM nudimo študentom tudi nadstandard, v okviru katerega zagotovimo vrhunsko kakovost izobraževanja (predvsem vrhunsko opremo in delo v manjših skupinah ter celotno izvedbo izobraževanja prek e-izobraževalne platforme). O tem se sklene z vsakim študentom pogodba, v okviru katere je opredeljena nadstandardna ponudba izobraževanja.

## 4 Organizacija vzgojno-izobraževalnega dela

Organizacija izobraževalnega dela IAM je prilagojena študijskemu programu. Pri načrtovanju dela smo upoštevali Pravilnik o šolskem koledarju. Večino pouka bo potekalo od ponedeljka do petka med 9:00 in 17 uro, občasno pa tudi v popodanskem času in ob sobotah (npr. ekskurzija, delo v studiu). V tem času bo deloval celotni e-sistem IAM - spletne učilnice, e-indeks itd.

### 4.1 Študenti

Študenti organizirajo različne aktivnosti (brucevanje, srečanja, pomoč pri študiju in delu ...), aktivno sodelujejo pri načrtovanju delovanja IAM in pri izvedbi predmetov in vaj. Študenti izvolijo predstavnike v študentski svet in sodelujejo v organih in delu šole. Informacije o njihovih pravicah in dolžnostih ter povzetek internih pravilnikov so zbrani v priročniku, ki je dostopen v elektronski obliki na Moodle.

#### 4.1.1 Tutorski sistem

Za doseganje ciljev študija je treba poskrbeti za kakovosten izobraževalni proces, ki sestoji iz postopkov načrtovanja in izpeljave izobraževanja, sodelovanja kakovostnih strokovnjakov in ustreznega učnega okolja. Študijski proces stalno spremljamo (ankete, pogovori, anonimni nabiralnik), kar nam omogoča uvajanje sprememb in izboljšav ter odpravljanje vzrokov za morebitne probleme. Študentom s statusi (npr. športniki) ali s težavami pri obiskovanju pouka (npr. službene obveznosti, zdravstvene težave) skrbi tutor, ki tudi s pomočjo referat pripravi osebni izobraževalni načrt, po katerem študenti opravijo predpisane obveznosti.

#### 4.1.2 Praktično izobraževanje

Praktično izobraževanje je temelj kakovostnega dela višješolskega programa Medijska produkcija, saj mu je v vsakem letniku namenjenih 400 ur. Posebnost in prednost programa je v tem, da je učno mesto praktično enako delovnemu mestu, zato smo v sodelovanju s podjetji in ustanovami razvili koncept sodelovanja, po katerem pripravimo študente za neposredno delo v praksi do tolikšne mere, da se lahko takoj vključijo v delovne procese. Študenti lahko opravijo praktično izobraževanje tudi v podjetjih v tujini.

#### 4.1.3 Karierni center

Na šoli deluje tudi Karierni center, ki pomaga študentom pri stikih z delodajalci – tako z objavo oglasov kot tudi z avdicijami za podjetja. Karierni center svetuje in pomaga pri izdelavi kariernega načrta, organizira in izvaja različne delavnice in druga izobraževanja za pridobivanje mehkih veščin.

#### 4.1.4 Študijski koledar

Študijski koledar je pripravljen tako, da bomo izpolnili zahteve programa in uskladili želje, zahteve, potrebe študentov, predavateljev, delodajalcev in tehničnih ter prostorskih možnosti. Študijsko leto bo trajalo od 1. oktobra do 30. septembra. S študijskim koledarjem bo zagotovljenih najmanj 34 tednov organiziranega izobraževalnega dela, ki vsebuje predavanja in vaje, praktično izobraževanje in izpite. Praktično izobraževanje traja zaradi specifik področja celotno študijsko leto in bo potekalo v različnih podjetjih.

## 4.2 Obseg in razporeditev izobraževalnega dela po predmetniku

### 4.2.1 Program Medijska produkcija

Št.	Predmet	1. letnik				2. letnik				KT
		PR	SV	LV	ŠD	PR	SV	LV	ŠD	
1	Uvod v medije	30	30	-	150					5
2	Ekonomika, zakonodaja in trženje na področju medijev	40	50	-	200					7
3	Strokovna komunikacija v tujem jeziku in kulturi	30	40	-	150					5
4	Multimedijske tehnologije in osnove informatike	30	30	-	150					5
5	Multimedijska umetnost in vizualna komunikacija	30	40	-	150					5
6	Fotografija in računalniška grafika	30	30	60	300					10
7	Multimedijski praktikum	15	25	30	150					5
8	Prosto izbirni predmet	15		45	150					5
9	Organizacija in vodenje medijske produkcije					60	65	-	300	10
10	Medijsko sporočanje					10	50	-	150	5
11	Avdio-video produkcija					30	40	60	250	8
12	Multimedijski programi					30	40	60	300	10
13	Projektno delo					30	30	160	220	10
14	Praktično izobraževanje 1,2			400				400		15
16	Diplomsko delo								150	5
<b>Skupaj:</b>										120

Študent lahko v 1. in 2. letniku izbira med 5 izbirnimi predmeti:

- grafično oblikovanje,
- fotografija,
- spletna produkcija,
- video produkcija,
- avdio produkcija.

### 4.3 Prostorska organiziranost ter razporeditev študentov v letnike in skupine

Predavanja in vaje bodo potekale na lokaciji šole. V okviru ekskurzij bo potekal del študijskega procesa tudi na lokacijah podjetij in ustanov, velik del učnega procesa (praktično izobraževanje, diplome, seminarske naloge) pa bodo preživeli študenti IAM tudi v podjetjih.

Predavanja bodo potekala v skupinah do 40 študentov, seminarske vaje bodo potekale v skupinah do 30 študentov, laboratorijske vaje v specialnih učilnicah pa v skupinah od 15 do 21 ali tudi v skupinah z 1–12 študenti pri posebnih vajah, kot so video, fotografija, avdio ipd. Z delitvijo v skupine in kakovostno opremo bomo dosegli visok standard izobraževanja in usposabljanja študentov za konkretne delovne naloge v praksi. Za redne in izredne študente so vsa predavanja in vaje obvezne, zagotovili pa smo možnost dodatnega opravljanja vaj in individualne pomoči v primerih opravičenih izostankov. V teh primerih je študentom v veliko pomoč tudi Moodle, kjer imajo navodila, gradiva in prek forumov zagotovljeno tudi pomoč predavateljev, inštruktorjev ali študentov.



Študenti bodo razdeljeni po letnikih in skupinah, ki se bodo za predavanja združili, pri vajah pa jih bomo delili še na podskupine. Za redne in izredne bomo izvajali polni program, zato je v izjemnih primerih (npr. izbirni predmeti) možno tudi združevanje v skupine tudi rednih in izrednih študentov.

#### **4.4 Ispitni roki**

Ispitni roki bodo potekali teden po zaključku predmeta, v juniju in v septembru. Natančnejši termini bodo objavljeni v urniku.

#### **4.5 Publikacija za študente – študijski priročnik**

Namen priročnika je uporabnikom (predavateljem in študentom) predstaviti njihove pravice in dolžnosti, značilnosti študijskega programa in organizacijo dela. Študijski priročnik je dosegljiv v elektronski obliki na Moodlu.

## **5 Strokovno izpopolnjevanje predavateljev in drugih strokovnih delavcev**

Cilj IAM je vrhunska kakovost kadra in načrtovanja ter izvedba študijskega in delovnega procesa ter zagotavljanje visokih ciljev in standardov ob hkratnem zadovoljstvu vseh udeležencev tega procesa. Predavatelji IAM so priznani strokovnjaki v praksi, za gostujoče profesorje pa izbiramo strokovnjake na posameznem ozkem strokovnem področju.

V okviru svojega dela vsi predavatelji opravljajo strokovna izpopolnjevanja doma in v tujini, kar morajo izkazati tudi pri vsakokratni izvolitvi.

V okvir študija in izpopolnjevanja pa lahko štejemo tudi sodelovanje v projektih in pripravo in izvedbo izbirnih predmetov Projektno delo, kjer bo sodelovalo tudi veliko zunanjih strokovnjakov. Strokovno tehnično osebje se udeležuje strokovnih srečanj in sejmov ter stalno spremlja novosti, ker jih v to tudi neposredno sili zelo hiter razvoj IKT.

Predavatelji se v okviru šole izobražujejo tudi s področja e-izobraževanja (uporaba Moodla), priprave e-gradiv, uporabe programov in opreme ter sodobnih oblik izobraževanja v prenovljenih programih in predmetih.

Posebno pozornost bomo namenili tudi informiranju in usposabljanju predavateljev za pripravo kriterijev za preverjanje in ocenjevanje znanja.

Sodelavci IAM se bodo vključevali tudi v različne seminarje na področju izobraževanja, na šoli bomo organizirali tudi gostujoča strokovna predavanja, ki se jih predavatelji lahko udeležijo.

### **5.1 Kadrovski načrt**

Kadrovski načrt v tekočem študijskem letu vključuje obnovitev imenovanj predavateljem, katerim leta potečejo. Iskanje novih potencialnih predavateljev bo stalna naloga, in sicer bo na spletni strani šole objavljeno povabilo k sodelovanju.

IAM bo organiziral gostujoča predavanja s strokovno vsebino in 3-krat letno srečanja predavateljev za izmenjavo primerov dobre prakse.

IAM bo predavateljev pozval, da se naročijo na e-novice o izobraževanjih, ki jih organizira Skupnost višjih šol.

## **5.2 Publikacija za predavatelje – priročnik**

Namen priročnika je predavateljem predstaviti značilnosti študijskega programa in organizacijo dela. Priročnik za predavatelje je dosegljiv v elektronski obliki v Moodleu.

## 6 Sodelovanje in vključevanje v družbeno okolje

V viziji IAM je zagotavljati usklajeno delovanje razvojno raziskovalnega dela na področju multimedijev in medijske produkcije z izobraževalnim procesom in praktičnim usposabljanjem študentov na IAM in pri delodajalcih.

Sodelovanje poteka:

- preko neposrednih obiskov predavateljev praktičnega izobraževanja in ravnatelja,
- preko pogovorov z mentorji praktičnega izobraževanja,
- preko izobraževanja mentorjev,
- prek gostujočih predavanj strokovnjakov iz gospodarstva,
- preko skupnih projektov.

Sodelovanje je opredeljeno v pogodbah, dogovorih, pravilnikih, sporazumih itd.

Šola pri uresničevanju poslanstva sodeluje z zunanjimi institucijami, kot so:

- Ministrstvo za izobraževanje, znanost in šport,
- Center za poklicno izobraževanje,
- Skupnost višjih šol Slovenije,
- Fakulteta za medije iz Ljubljane
- in številna podjetja pri izvajanju praktičnega izobraževanja.

## 7 Razvojni načrt

Razvojni načrt šole je zasnovan za doseganje vizije šole. V akcijskem načrtu so zbrani konkretni cilji in dejavnosti za njihovo realizacijo.

### 7.1 Izvajanje študijskega programa

- Uspešna izvedba študijskega programa Medijska produkcija
- Ohranjati število študentov
- Ohranjati število diplomantov programa
- Ohraniti stopnjo prehodnosti v rednem in izrednem študiju
- Izboljševati kakovost študentskega dela
- Iskati podjetja za praktično izobraževanje
- Povečevati praktično naravnost pri izvajanju pouka
- Povezovati s podjetji
- Imenovati po več predavateljev na posamezni predmet
- Vlagati v kvaliteto prostorov
- Uporabljati IKT pri pouku
- Nadgrajevati knjižnico z gradivi
- Vlagati v kvalitetno opremo

### 7.2 Razvoj kadrov

- Povečana usposobljenost predavateljev za delo in učinkovitost dela
- Razvijanje kompetenc predavateljev za večjo učinkovitost poučevanja
- Vključevanje sodelavcev pri oblikovanju prihodnosti šole
- Obiskovati strokovne sejme

### 7.3 Informiranje in svetovanje

- Povečevati ciljnost in učinkovitost informiranja
- Izvedba informativnih dni
- Predstavitev na sejmih
- Predstavitev šole v tiskanih medijih
- Predstavitev šole na družbenih omrežjih
- Predstavitev šole na spletu
- Krepi Alumni klub
- Krepitev partnerstva z diplomanti in študenti
- Večanje prepoznavnosti in kredibilnosti šole v regijskem prostoru

### 7.4 Vodenje in zagotavljanje kakovosti

- Kakovostno pedagoško delo
- Racionalizacija procesov
- Učinkovitejša organizacija dela in povečanje učinkovitosti dela
- Zagotavljanje mednarodne primerljivosti
- Realizacija predlogov za izboljšave

## 8 Finančni načrt

Finančni načrt izhaja iz programa dela šole, s katerim šola skupaj z dejavniki okolja zagotavlja sistematično uresničevanje z zakonom določenih ciljev višješolskega izobraževanja.

Prihodke bodo sestavljali:

- šolnine izrednih študentov in doplačilo za nadstandard rednih študentov,
- prispevek MŠŠ za redni študij,
- prihodki iz lastne dejavnosti.

Šolnina za izredni študij je 3.400 EUR (na letnik + diploma).

Nadstandard za redni študij 950 EUR (na letnik).

Odhodke bodo sestavljali:

- stroški dela,
- stroški storitev,
- stroški materiala,
- stroški amortizacije,
- drugi stroški.

### **Stroški dela:**

Največji del stroškov dela odpade na bruto plače. Na planiranje plač vpliva tudi izplačilo delovne uspešnosti, stroškov za prehrano, prevoz na delo in prispevki na bruto plače ter višina regresa za letni dopust.

### **Stroški storitev:**

V strukturi stroškov storitev planiramo najvišje stroške intelektualnih in osebnih storitev ter storitve povezane z vzdrževanjem objektov in najemnine.

### **Stroški materiala:**

Med večje stroške uvrščamo stroške pisarniškega materiala in strokovne literature ter porabljeno energijo.

### **Stroški amortizacije:**

Amortizacijo obračunavamo v skladu z Zakonom o računovodstvu, na podlagi Navodil o načinu in stopnjah odpisa neopredmetenih dolgoročnih sredstev in opredmetenih osnovnih sredstev. Posebnost pri amortizaciji je droben inventar z dobo uporabnosti nad enim letom, katerega posamična nabavna vrednost po dobaviteljevem računu ne presega 500 EUR, ki se odpiše takoj ob nabavi 100 % vrednosti. Velik delež obračunane amortizacije predstavlja nadomeščanje vrednosti vlaganj v TV studio, avdio studio in računalniške učilnice.

### **Drugi stroški:**

Med preostale planirane stroške prištevamo stroške za nadomestilo za uporabo stavbnega zemljišča, razne članarine združenjem in takse.